

TIGER



Moteur	Moteur 48V * 750W	Chargeur	Chargeur intelligent 2,0 A standard
Batterie	Batterie au lithium amovible LG 48V 15Ah	Temps de charge	4-6 heures
Manette de gaz	Poignée	Lumière	Feu avant LED
Portée	Entre 40 et 70 km	Gros pneus	20" * 4,0 CHAOYANG Anti-crevaisson, réfléchissant
Vitesse max	35 km/h	Assistance au pédalage	0-5 niveaux
Poids de la batterie	4,24 Kg	Fourche avant	Suspension hydraulique
Hauteur recommandée	1,52-1,90 m	Dérailleur	Dérailleur Shimano 7 vitesses
Charge max	150 Kg	Type de frein	Freins à disque LOGAN
Poids du vélo	40 Kg (batterie incluse)	Cadre	Alliage d'aluminium 6061 haute résistance



Gros pneus 20"*4"

Les gros pneus anti-crevaisson confortables et faciles à conduire offrent une excellente traction pour la croisière.



Selle confortable

Vous garde à l'aise pour les longs voyages dans la nature.



Phare surdimensionné

Conçue pour une protection supplémentaire, la lumière vive vous aide à voir votre chemin où que vous alliez.



Double suspension

Conçu pour les capacités tout-terrain, le vélo électrique Tiger est doté d'une double suspension et d'un verrouillage hydraulique ainsi que de gros pneus robustes pour affronter même les terrains les plus difficiles. Profitez de rouler sur des sentiers boueux, de traverser des ruisseaux ou de naviguer dans des broussailles épaisses comme si c'était un jeu d'enfant.

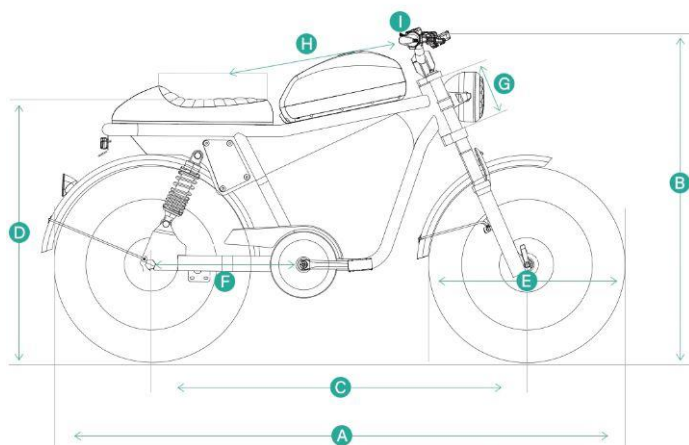

UN	Longueur totale	65"	g	Longueur du tube de direction	6"
B	Hauteur du guidon	38,1"	H	Du siège au guidon	15,7" à 23,6"
C	Empattement	43,3"	je	Longueur du guidon	29,1"
D	Hauteur du siège	30,5"	J.	Hauteur du standover	11,8"
E	Diamètre de la roue	22,8"			
F	Longueur du séjour de la chaîne	17,7"			